



"Утверждаю"  
Технический директор ООО «МПО «СОЮЗ»

\_\_\_\_\_ Шильников В.Ф.

## **Контрольно-кассовая техника**

### **Контрольно-кассовая машина «СОЮЗ-К»**

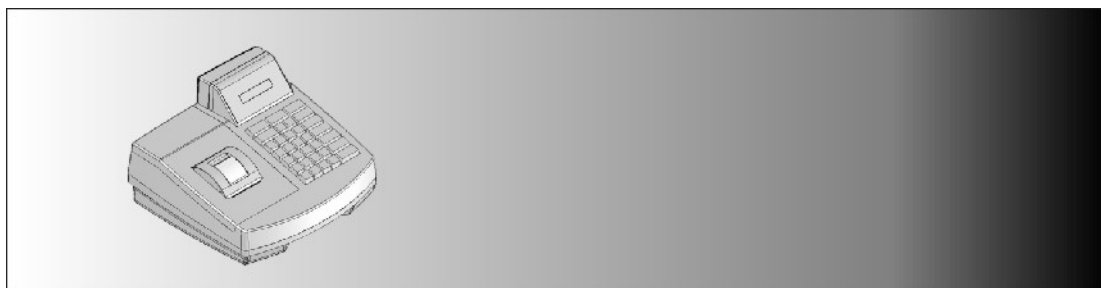

**Учетный талон**

**ТКРП.0005.00.00.000 УТ201**

**2008**

# СОДЕРЖАНИЕ

1. ВВЕДЕНИЕ .....	3
2. ОБЩИЕ ПОЛОЖЕНИЯ.....	3
3. СВЕДЕНИЯ О ККМ .....	4
4. ОТМЕТКИ О ПРОВЕДЕНИИ ПУСКО-НАЛАДОЧНЫХ РАБОТ И ВВОДЕ В ЭКСПЛУАТАЦИЮ ККМ. ....	5
5. ОТМЕТКИ О РЕГИСТРАЦИИ, ПЕРЕРЕГИСТРАЦИИ, СНЯТИИ ККМ С РЕГИСТРАЦИИ В НАЛОГОВОМ ОРГАНЕ .....	6
6. УЧЕТ ТЕХНИЧЕСКОГО ОБСЛУЖИВАНИЯ И РЕМОНТА ККМ.....	7
7. ОТМЕТКА О ВЫВОДЕ ИЗ ЭКСПЛУАТАЦИИ И УТИЛИЗАЦИИ ККМ.....	18
8. МЕСТО УСТАНОВКИ МАРОК-ПЛОМБ .....	19
9. МЕСТО УСТАНОВКИ МАРКИРОВКИ ККМ И СРЕДСТВ ВИЗУАЛЬНОГО КОНТРОЛЯ. МЕСТО ПЛОМБИРОВКИ ККМ ПОСТАВЩИКОМ ККМ. ....	20
10. ОСОБЫЕ ОТМЕТКИ.....	21

## **1. ВВЕДЕНИЕ**

Настоящий Учетный талон контрольно-кассовой техники (далее – Учетный талон) – документ, поставляемый вместе с Паспортом контрольно-кассовой машины "СОЮЗ-К" (далее ККМ) в составе ККМ, содержащий сведения о ККМ, соответствующие данным, приведенным в Паспорте ККМ.

## **2. ОБЩИЕ ПОЛОЖЕНИЯ**

2.1 Учетный талон передается пользователем модели ККМ организации, с которой он заключил договор о технической поддержке этой модели ККМ. Учетный талон хранится в организации, осуществляющей техническую поддержку модели ККМ

2.2 При оформлении Учетного талона сведения о ККМ, отметки о постановке ККМ на техническую поддержку, вводе ККМ в эксплуатацию, постановке на учет и снятии с учета ККМ в налоговых органах, замене сменных накопителей ФП, опломбировании ККМ, и выводе ККМ из эксплуатации должны соответствовать данным, приведенным в Паспорте ККМ.

2.3 Все записи в Учетном талоне должны производиться чернилами, отчетливо и аккуратно. Подчистки, помарки и незаверенные исправления не допускаются.

2.4 В тексте Учетного талона приняты следующие сокращения:

ККМ - контрольно-кассовая машина;

ККТ - контрольно-кассовая техника;

ТО - техническое обслуживание;

ЦТО - центр технического обслуживания;

МП - марка-пломба

ЭКЛЗ – Электронная контрольная лента защищенная

### 3. СВЕДЕНИЯ О ККМ

3.1 Наименование:

Контрольно-кассовая машина "СОЮЗ-К", изготовлена и принята в соответствии с обязательными требованиями ТУ 4017-003-33126408-2005, действующей технической документацией и признана годной для эксплуатации.

3.2 Заводской № ККМ \_\_\_\_\_

3.3 Дата изготовления \_\_\_\_\_

3.4 Идентификационный знак № \_\_\_\_\_

3.5 Знак "Государственный реестр" \_\_\_\_\_ год, № \_\_\_\_\_

3.6 Сертификат соответствия № РОСС RU.ПТ17.В00519

3.7 Поставщик ККМ ООО «МПО «СОЮЗ»  
Россия, 192148, г.Санкт-Петербург, ул.Пинегина, д.4.  
Тел.:(812) 365-3670, 365-0382, факс:365-0398

Таблица 1. Перечень основных узлов и блоков ККМ с указанием их обозначений, заводских номеров и версии программного обеспечения:

№ п/п	Наименование блока или узла ККМ	Обозначение блока или узла ККМ	Заводской номер блока или узла ККМ	Программное обеспечение (версия ПО)
1	Системная плата	ТКРП.0005.00.00.060	---	2.01 (соответствует эталонному файлу L000501.hex)
2	Постоянный накопитель фискальной памяти	ТКРП.0005.00.00.041-01	---	1.05 (соответствует эталонному файлу FP41105.etl)
3	Переходной модуль	ТКРП.0012.00.00.062	---	---
4	Печатающее устройство	FM205-NS	---	---
5	Блок индикации кассира	ТКРП.0005.00.00.020	---	---
6	Блок индикации покупателя	ТКРП.00033.00.00.020	---	---
7	ЭКЛЗ в комплекте		---	---

#### 4. ОТМЕТКИ О ПРОВЕДЕНИИ ПУСКО-НАЛАДОЧНЫХ РАБОТ И ВВОДЕ В ЭКСПЛУАТАЦИЮ ККМ.

4.1 Отметки о проведении пуско-наладочных работ и вводе ККМ в эксплуатацию заносятся в таблицу (Таблица 2)

4.2 При вводе ККМ в эксплуатацию заполняется " АКТ ВВОДА ККМ В ЭКСПЛУАТАЦИЮ" и "ОТРЫВНОЙ ТАЛОН АКТА ВВОДА ККМ В ЭКСПЛУАТАЦИЮ" в Паспорте ККМ.

Таблица 2 Отметки о проведении пуско-наладочных работ и вводе ККМ в эксплуатацию.

Дата	Пользователь ККМ		Организация, осуществляющая техническую поддержку ККМ	
	Наименование и адрес	Должность, фамилия и подпись представителя	Наименование и адрес	Должность, фамилия и подпись представителя

**5. ОТМЕТКИ О РЕГИСТРАЦИИ, ПЕРЕРЕГИСТРАЦИИ,  
СНЯТИИ ККМ С РЕГИСТРАЦИИ В НАЛОГОВОМ ОРГАНЕ**

5.1 Отметки о регистрации, перерегистрации, снятии ККМ с регистрации в налоговом органе, производятся в таблице (Таблица 3).

Таблица 3 Отметки налогового органа о регистрации, перерегистрации, снятии ККМ с регистрации

№ п/п	Дата	Отметка налогового органа о регистрации, перерегистрации, снятии ККМ с регистрации	Реквизиты налогового органа (название, адрес, ФИО представителя)	Регистрационный номер ККМ	Регистрационный номер ЭКЛЗ

## **6. УЧЕТ ТЕХНИЧЕСКОГО ОБСЛУЖИВАНИЯ И РЕМОНТА ККМ**

- 6.1 При постановке ККМ на техническую поддержку, производится соответствующая запись в таблицу (Таблица 5).
- 6.2 Отметки об установленных знаках "Сервисное обслуживание" заносятся в таблицу (Таблица 6)
- 6.3 Отметки о замене программно-аппаратных средств ККМ, включая замену накопителя фискальной памяти и замену ЭКЛЗ, производятся в таблице (Таблица 7)
- 6.4 Отметки об опломбировании, наклеивании марки-пломбы организации, осуществляющей техническую поддержку ККМ, заносятся в таблицу (Таблица 8).
- 6.5 При осуществлении гарантийного ремонта ККМ заполняется "ТАЛОН НА ГАРАНТИЙНЫЙ РЕМОНТ" в паспорте ККМ ТКРП.0005.00.00.000 РС201.
- 6.6 Учет работ по вводу в эксплуатацию, работ ТО-2 выполняемых согласно "Руководству по сервисному обслуживанию ТКРП.0005.00.00.000 РС201" и производимых ремонтов ККМ, ведется по типовой форме КМ-8.
- 6.7 В случае выхода фискальной памяти или ЭКЛЗ из строя, ЦТО, осуществляющее техническую поддержку ККМ, производит замену этих блоков только по разрешению налогового органа, полученной пользователем. Для получения разрешения на замену, пользователь представляет в налоговый орган необходимые документы (заявление, техническое заключение ЦТО, оформленную форму КМ-2, (при замене фискальной памяти форма КМ-1), фискальные отчеты и отчеты по ЭКЛЗ).
- 6.8 Если в период эксплуатации ККМ проводилась замена узлов и блоков, то информацию о замене узлов и блоков необходимо занести в таблицу (Таблица 4).

Таблица 4 Учет замены узлов и блоков ККМ

Дата	Наименование установленного блока	Заводской номер блока	Организация, осуществляющая техническую поддержку ККМ	
			Название и адрес организации	Должность, фамилия и подпись представителя организации

Таблица 5 Отметки о постановке на техническую поддержку ККМ

№ п/п	Дата	Пользователь ККМ		Организация, осуществляющая техническую поддержку ККМ	
		Название и адрес	Должность, фамилия и подпись представителя	Название и адрес организации	Должность, фамилия и подпись представителя организации

Таблица 6 Отметки об установленных знаках "Сервисное обслуживание"

№ п/п	Дата	Год установки знака "Сервисное обслуживание"	№ знака "Сервисное обслуживание"	Организация, осуществляющая техническую поддержку ККМ	
				Название организации	Должность, фамилия и подпись представителя организации

Таблица 7 Отметки о замене программно-аппаратных средств ККМ (включая замену накопителя фискальной памяти, замену ЭКЛЗ)

№ п/п	Дата	Причина замены программно-аппаратных средств (замена накопителя фискальной памяти, замена ЭКЛЗ)	Заводской номер программно-аппаратных средств	Регистрационный номер программно-аппаратных средств	Название организации, проводившей замену. Должность, подпись, фамилия исполнителя.

Таблица 8. Отметки об опломбировании

№ п/ п	Дата	Причина опломбирования (регистрация, перерегистрация, обслуживание, ремонт, проверка исправности ККМ, замена накопителей фискальной памяти ККМ, замена ЭКЛЗ)	Название организации, проводившей пломбирование ККМ. Должность, подпись, фамилия исполнителя.	Место для наклеивания марки-пломбы
1	2	3	4	5

1	2	3	4	5

1	2	3	4	5

1	2	3	4	5

1	2	3	4	5

1	2	3	4	5

## 7. ОТМЕТКА О ВЫВОДЕ ИЗ ЭКСПЛУАТАЦИИ И УТИЛИЗАЦИИ ККМ

Дата	Пользователь ККМ		Организация, осуществляющая техническую поддержку ККМ	
	Наименование и адрес	Должность, фамилия и подпись Представителя	Наименование и адрес	Должность, фамилия и подпись представителя

7.1 Перед выводом из эксплуатации ККМ должна быть снята с учета в налоговом органе.

7.2 При выводе ККМ из эксплуатации заполняется "АКТ ВЫВОДА ККМ ИЗ ЭКСПЛУАТАЦИИ" в паспорте ТКРП.0005.00.00.000 ПС201

7.3 Разборка и утилизация ККМ производится ЦТО, осуществлявшим техническую поддержку ККМ.

## 8. МЕСТО УСТАНОВКИ МАРОК-ПЛОМБ

Пломбирование ККМ производится с целью защиты программно-аппаратных средств ККМ от несанкционированного доступа. Все ККМ находящиеся в эксплуатации должны быть опломбированы. Пломбирование ККМ осуществляет организация, осуществляющая техническую поддержку ККМ.

Пломбирование ККМ осуществляется с помощью 2-х полиграфических марок-пломб.

Марки-пломбы устанавливаются на стык верхней и нижней крышек корпуса ККМ. Марка-пломба 1 устанавливается на стык верхней и нижней крышки корпуса ККМ со стороны принтерного отсека (Рисунок 1). Марка-пломба 2 устанавливается на стык верхней и нижней крышки корпуса ККМ вблизи выключателя электропитания (Рисунок 2).



Рисунок 1. Место установки марки пломбы 1



Рисунок 2. Место установки марки-пломбы 2

**9. МЕСТО УСТАНОВКИ МАРКИРОВКИ ККМ И СРЕДСТВ ВИЗУАЛЬНОГО КОНТРОЛЯ.  
МЕСТО ПЛОМБИРОВКИ ККМ ПОСТАВЩИКОМ ККМ.**

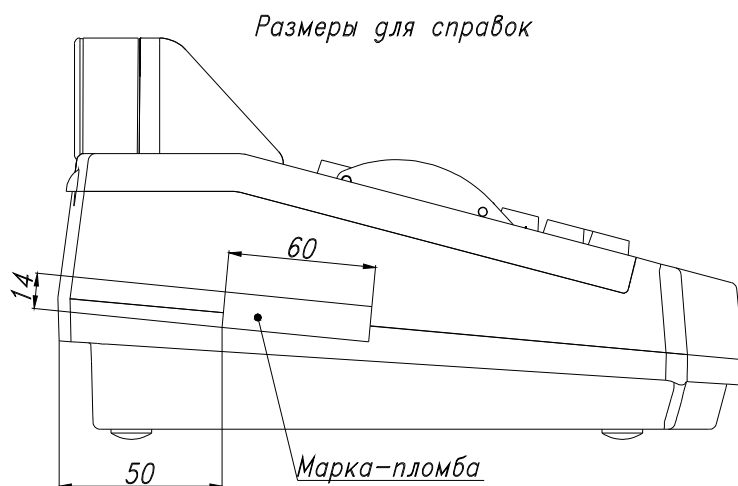

## **10. ОСОБЫЕ ОТМЕТКИ**

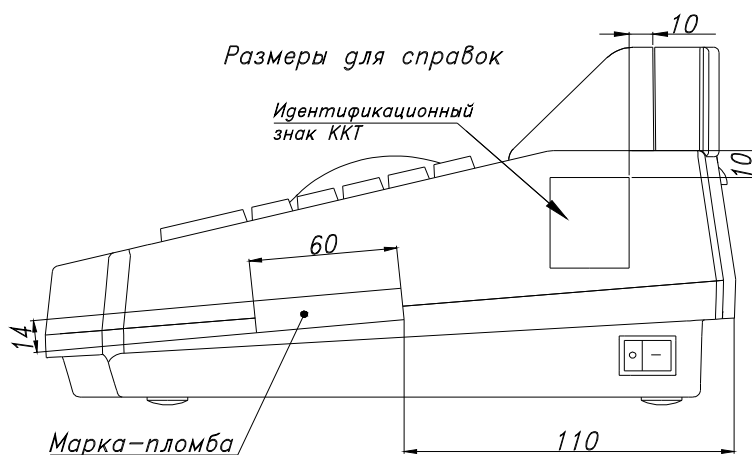
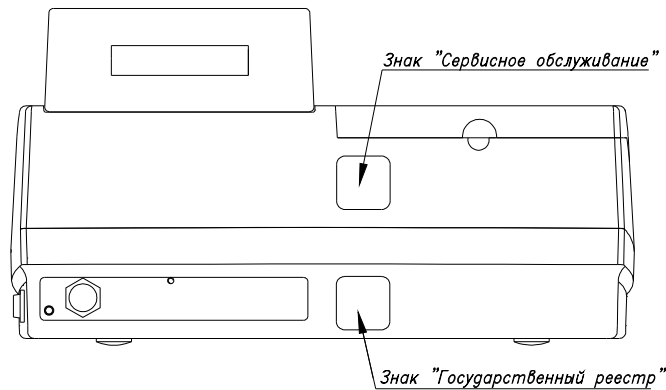
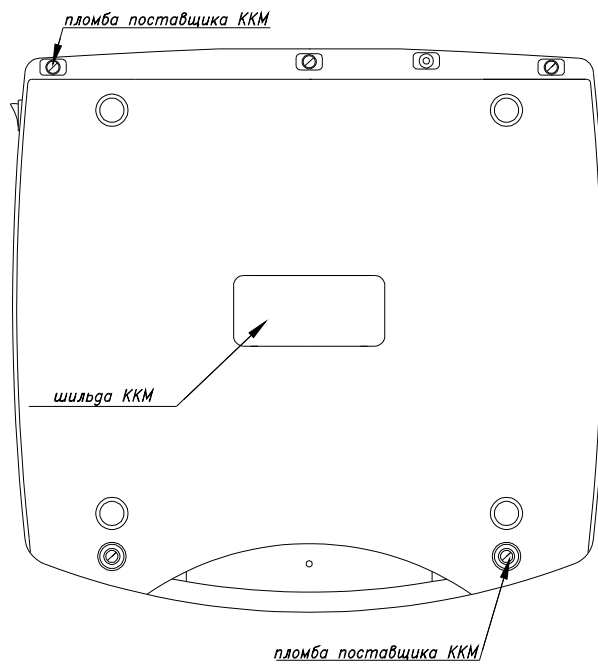
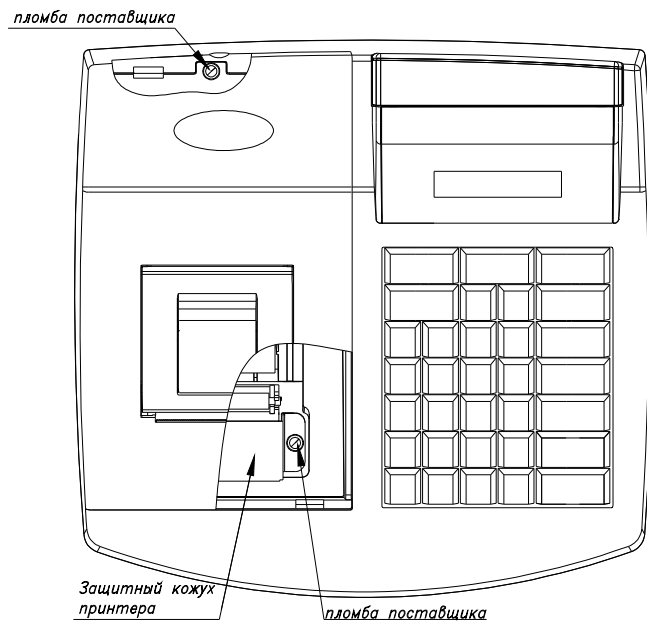